

MANUTENZIONE DEL SISTEMA DI FILTRAGGIO



La manutenzione raccomandata per qualsiasi filtro Solimar prevede tre procedure:

CONTRO- LAVAGGIO	Almeno a ogni ciclo di carico/scarico	Fare circolare l'aria della soffiante in senso inverso, dal lato pulito al lato di filtraggio, per staccare le particelle accumulate sull'elemento filtrante.
ISPEZIONE	Ogni 2 mesi	Include la rimozione del disco di bloccaggio del filtro oltre alla rimozione saltuaria e all'ispezione visiva dell'elemento filtrante per rilevare eventuali danni.
PULIZIA	Ogni 6 mesi	Pulire gli elementi con getti d'aria in senso inverso e quindi lavarli con acqua tiepida (max 80 oC) e un detergente neutro. Rimontato il filtro, fare circolare l'aria della soffiante per asciugare bene gli elementi.

Ai fini dell'ispezione, della pulizia e della facilità di maneggiamento, si può rimuovere il filtro togliendo i 12 dadi di bloccaggio da 3/8" disposti lungo il raggio esterno e quindi sollevarlo mediante l'apposito manico situato al centro del filtro.

Il disco di bloccaggio va rimosso dal raggio interno dei dadi di bloccaggio.

Nota: prima del montaggio inserire anelli di tenuta in gomma su ciascun elemento e accertarsi che facciano battuta contro il disco.

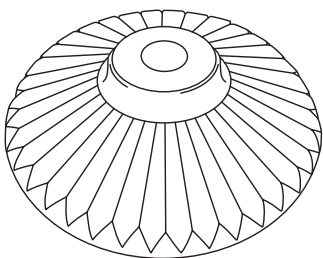
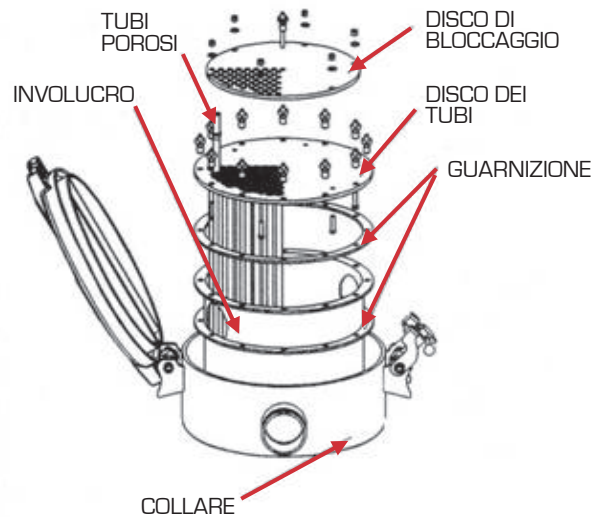

**RICHIEDETE DISCHI
SOLIMAR ORIGINALI,
IDENTIFICATI DAL MARCHIO
RADIAL RIDGE DESIGN.**