

ENTRETIEN DES DISPOSITIFS DE FILTRATION



L'entretien courant conseillé pour tout filtre Solimar comporte les trois éléments suivants :

SOUFFLAGE INVERSE	Au minimum à chaque cycle de chargement/ déchargement	Inverser le sens de soufflage de l'air du côté propre vers le côté filtré pour « souffler » les particules filtrées hors de l'élément filtrant et améliorer les performances
CONTRÔLE	Tous les 2 mois	Déposer la plaque de fixation du filtre et extraire et contrôler visuellement l'état de l'élément filtrant de façon aléatoire.
NETTOYAGE	Tous les 6 mois	Souffler les éléments en sens inverse avec une buse pneumatique puis laver à l'eau chaude (80 oC/ 175 oF maxi) et au détergent ménager doux. Après remontage, faire circuler l'air pour sécher les éléments.

Pour faciliter le contrôle, le nettoyage et la manipulation, déposer les (12) écrous-freins de 3/8" sur le bord extérieur du filtre puis saisir la poignée au centre du filtre pour l'extraire.

La plaque de fixation est attachée par la rangée d'écrous-freins intérieure.

Remarque : Poser des oeillets en caoutchouc sur chaque élément et vérifier qu'il est logé correctement dans la plaque avant de réassembler.

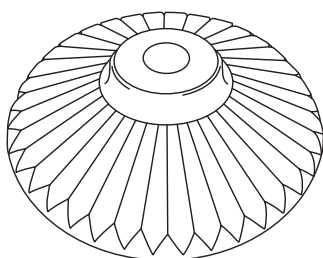
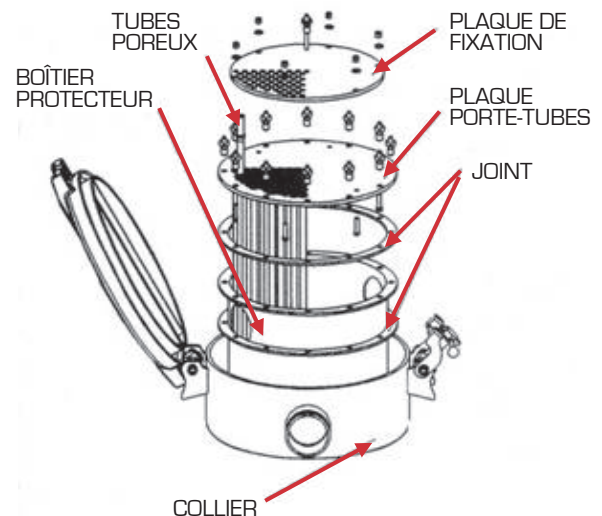

EXIGEZ LES DISQUES SOLIMAR D'ORIGINE, AVEC LA CANNELURE RADIALE PROPRE À LA MARQUE