

ISTRUZIONI PER L'INSTALLAZIONE DEL TAMPONE DI FLUIDIFICAZIONE -EZ-IN

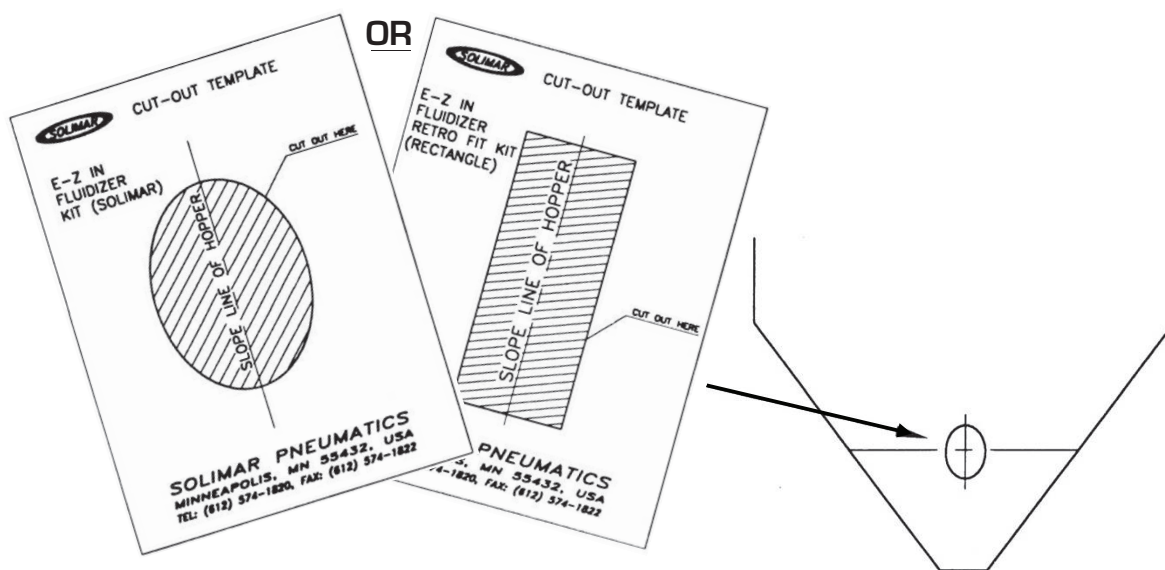

1. Utilizzando una delle dime fornite da Solimar, tracciare il contorno sulla tramoggia. Sulle tramogge coniche, accertarsi che il diametro al centro della piastra sia maggiore di 61 cm [24 in]. Diametri di 61-91,4 cm [24-36 in] richiedono una piastra curva quando si usa il kit ovale.



2. Praticare un taglio lungo il contorno tracciato, mediante un cannello ossidrico o altro apparecchio adatto.
3. Levigare tutte le superfici dell'apertura eseguita - l'interno della parete della tramoggia deve essere liscia, senza bave né scorie.

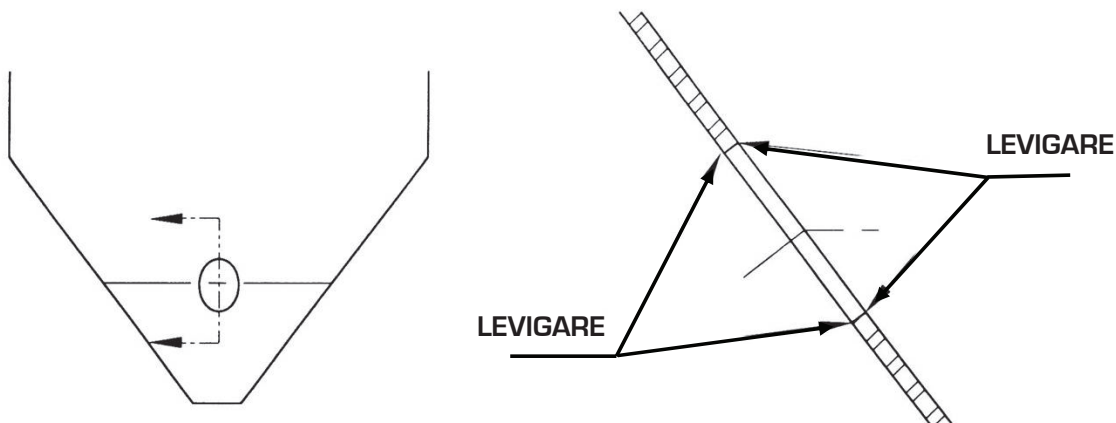

- 4.** Fissare il tampone di fluidificazione al disco mediante la rondella e l'apposito dado. Inserire il tampone di fluidificazione a disco Solimar EZ-In, accertandosi che la spina di riferimento poggia sulla parte inferiore dell'apertura.



- 5.** Fissare, dalla parte esterna della tramoggia, la traversa al tampone di fluidificazione mediante l'apposito dado.

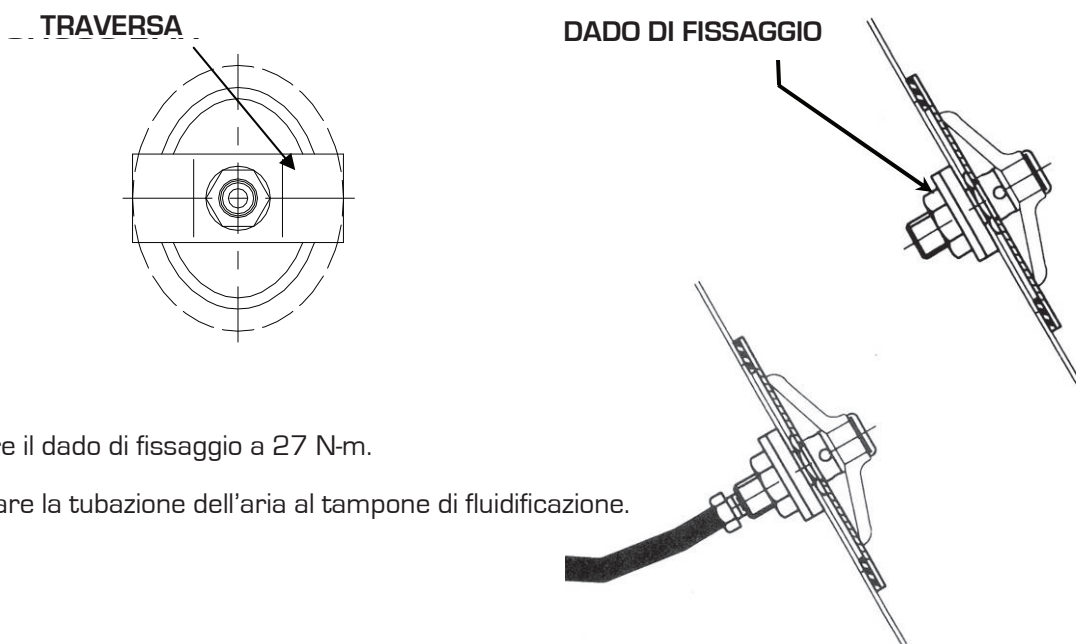

- 6.** Serrare il dado di fissaggio a 27 N-m.
- 7.** Collegare la tubazione dell'aria al tampone di fluidificazione.

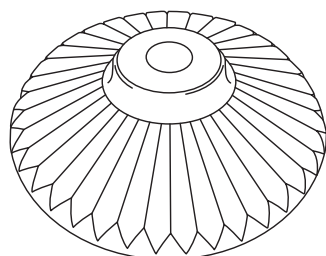

**RICHIEDETE DISCHI
SOLIMAR ORIGINALI,
IDENTIFICATI DAL MARCHIO
RADIAL RIDGE DESIGN.**

DIMA PER IL TAGLIO KIT DI TAMPONI DI FLUIDIFICAZIONE DI RETROFIT E-Z IN (RETTANGOLARI)

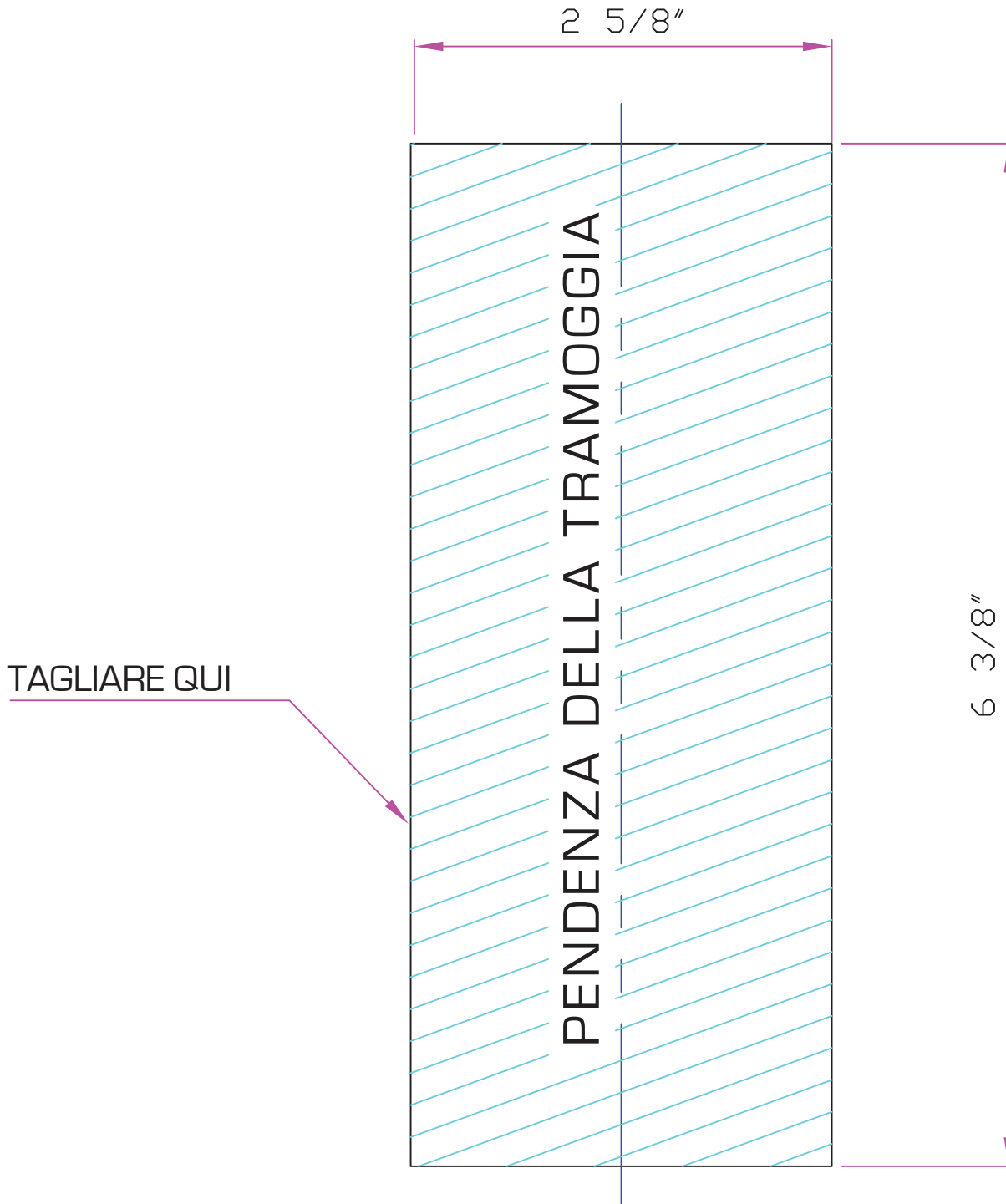

DIMA PER IL TAGLIO KIT DI TAMPONI DI FLUIDIFICAZIONE DI RETROFIT E-Z IN (CIRCOLARI)



PUNTA DI TRAPANO N. 4 (0,209), IN
SEI PUNTI SU UN CERCHIO PER DADI
DA 6 1/4"

TAGLIARE QUI

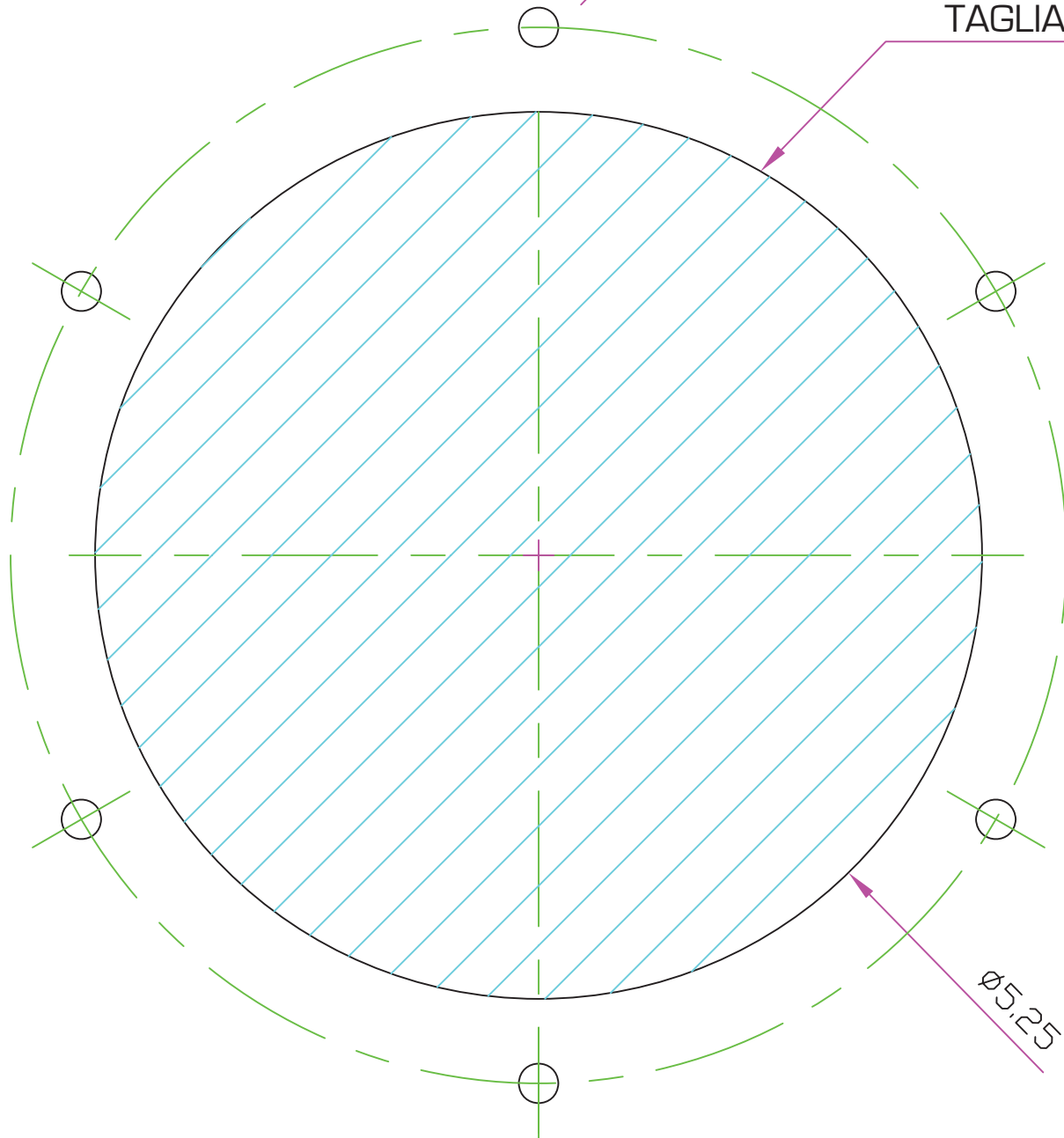

DIMA PER IL TAGLIO KIT TAMPONE DI LUBRIFICAZIONE E-Z IN

