

# INSTRUCTIONS DE POSE - FLUIDISEUR EZ-IN

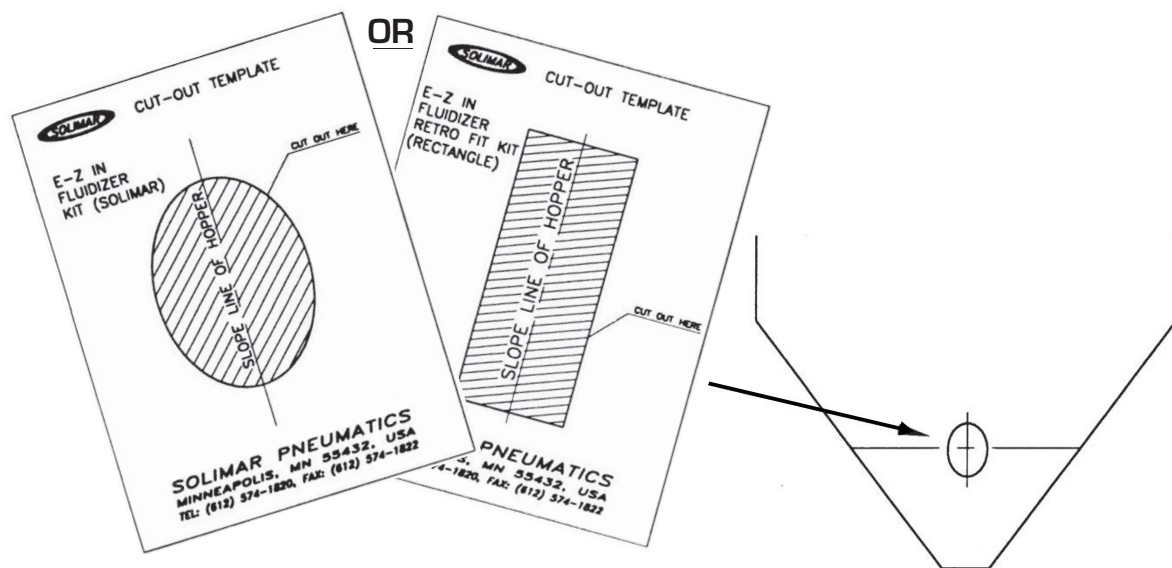

1. Utiliser l'un des gabarits de découpe fournis par Solimar pour tracer le contour sur la trémie. Sur les trémies coniques, veillez à ce que le diamètre de montage au centre de la plaque soit supérieur à 61 cm [24 po]. Les diamètres de 61 à 91,4 cm [24 à 36 po) nécessiteront une plaque incurvée lors de l'utilisation de la trousse ovale.



2. Découper suivant le tracé au chalumeau ou autre moyen de coupage.
3. Meuler toutes les surfaces de l'évidement - l'intérieur de la paroi de la trémie doit être lisse et exempt d'ébarbures et de scories.

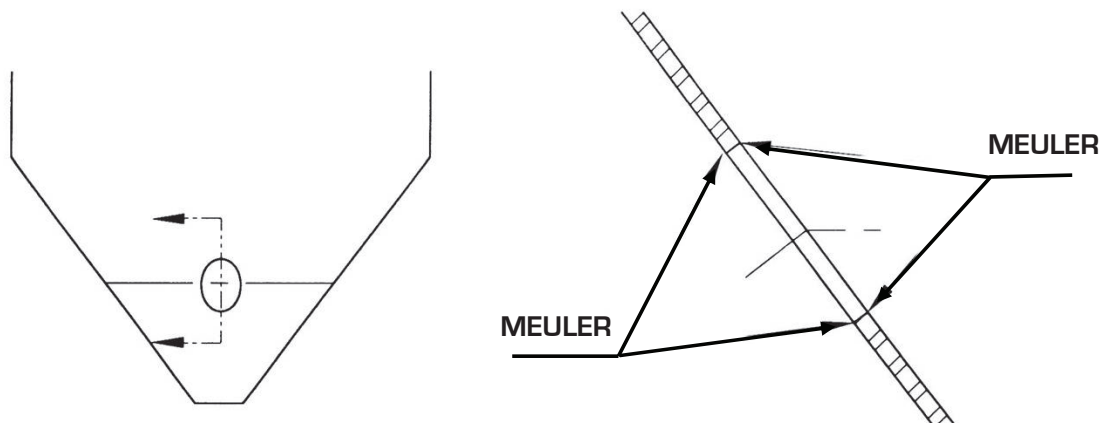

- 4.** Attacher le fluidiseur à la plaque à l'aide de la rondelle et de l'écrou de fixation. Introduire la plaque Solimar EZ-In avec le fluidiseur en s'assurant que le pion de centrage appuie contre le bas de l'ouverture.

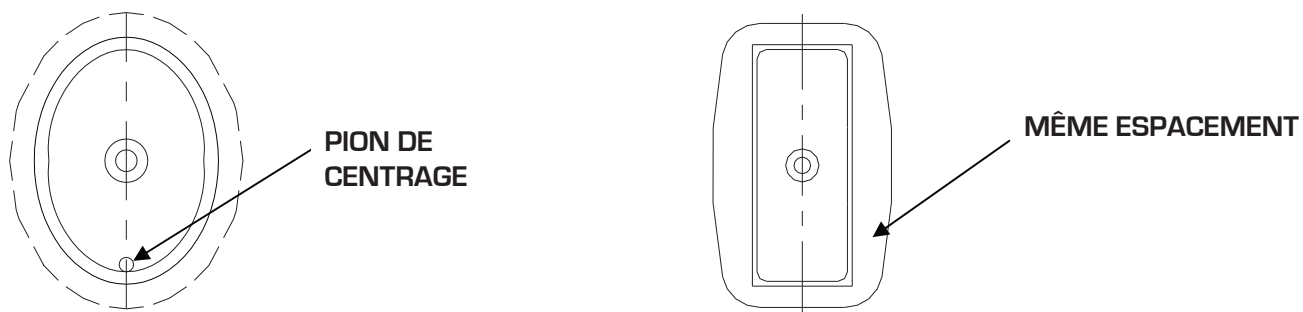

- 5.** Sur l'extérieur de la trémie, fixer la barre transversale sur le fluidiseur à l'aide de l'écrou de serrage.

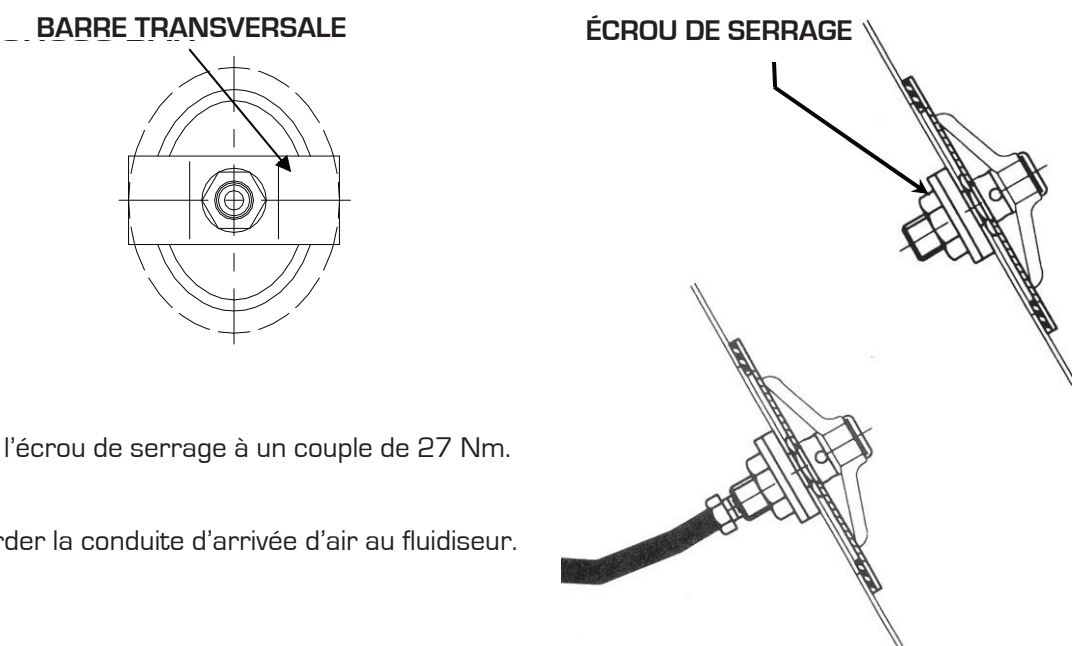

- 6.** Serrer l'écrou de serrage à un couple de 27 Nm.

- 7.** Raccorder la conduite d'arrivée d'air au fluidiseur.

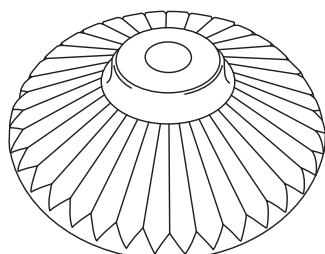

**EXIGEZ LES DISQUES  
SOLIMAR D'ORIGINE, AVEC  
LA CANNELURE RADIALE  
PROPRE À LA MARQUE**

**GABARIT DE DÉCOUPE  
NÉCESSAIRE DE MODIFICATION  
POUR FLUIDISEUR E-Z IN  
(RECTANGULAIRE)**

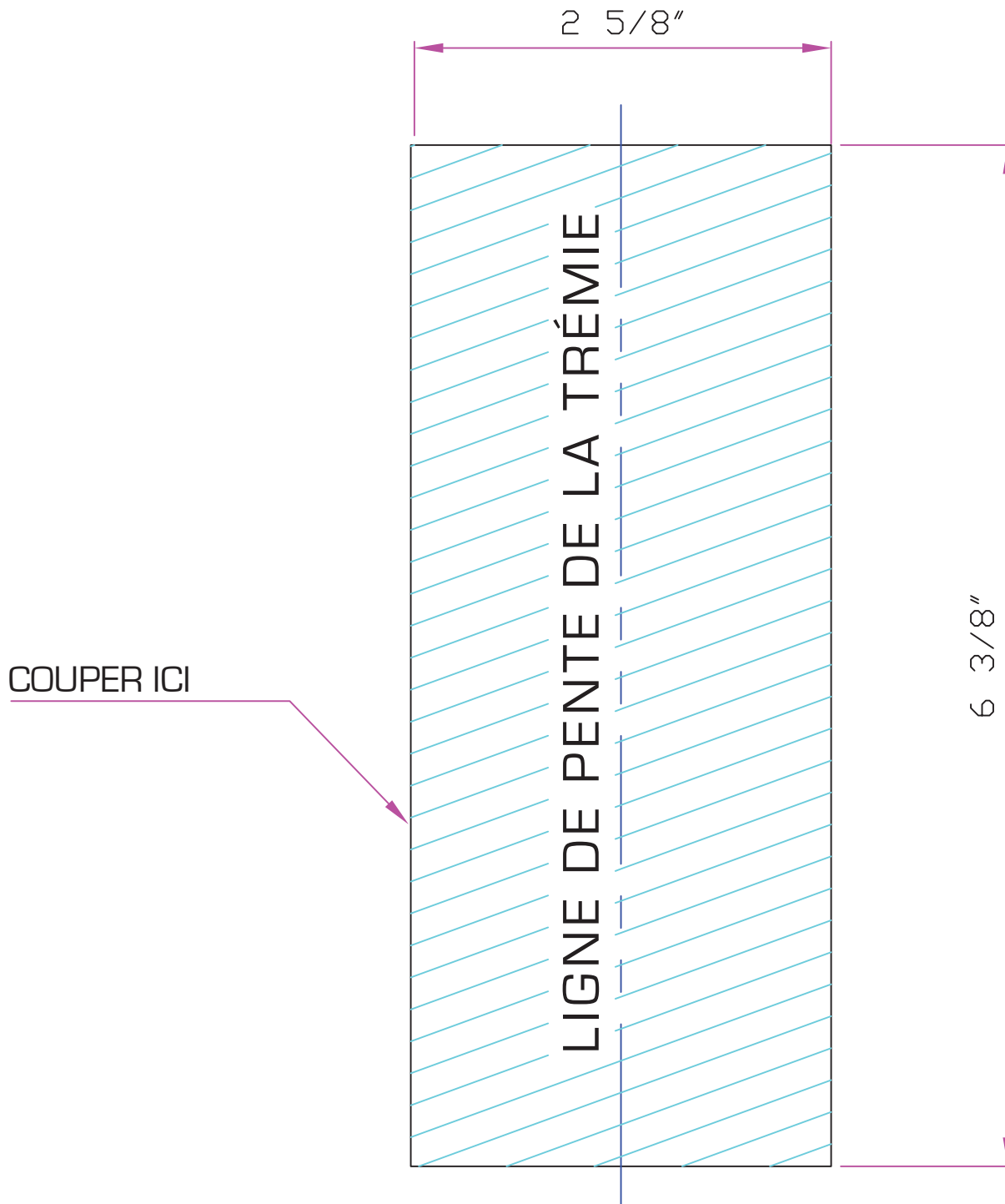

# GABARIT DE DÉCOUPE NÉCESSAIRE DE MODIFICATION POUR FLUIDISEUR E-Z IN (ROND)

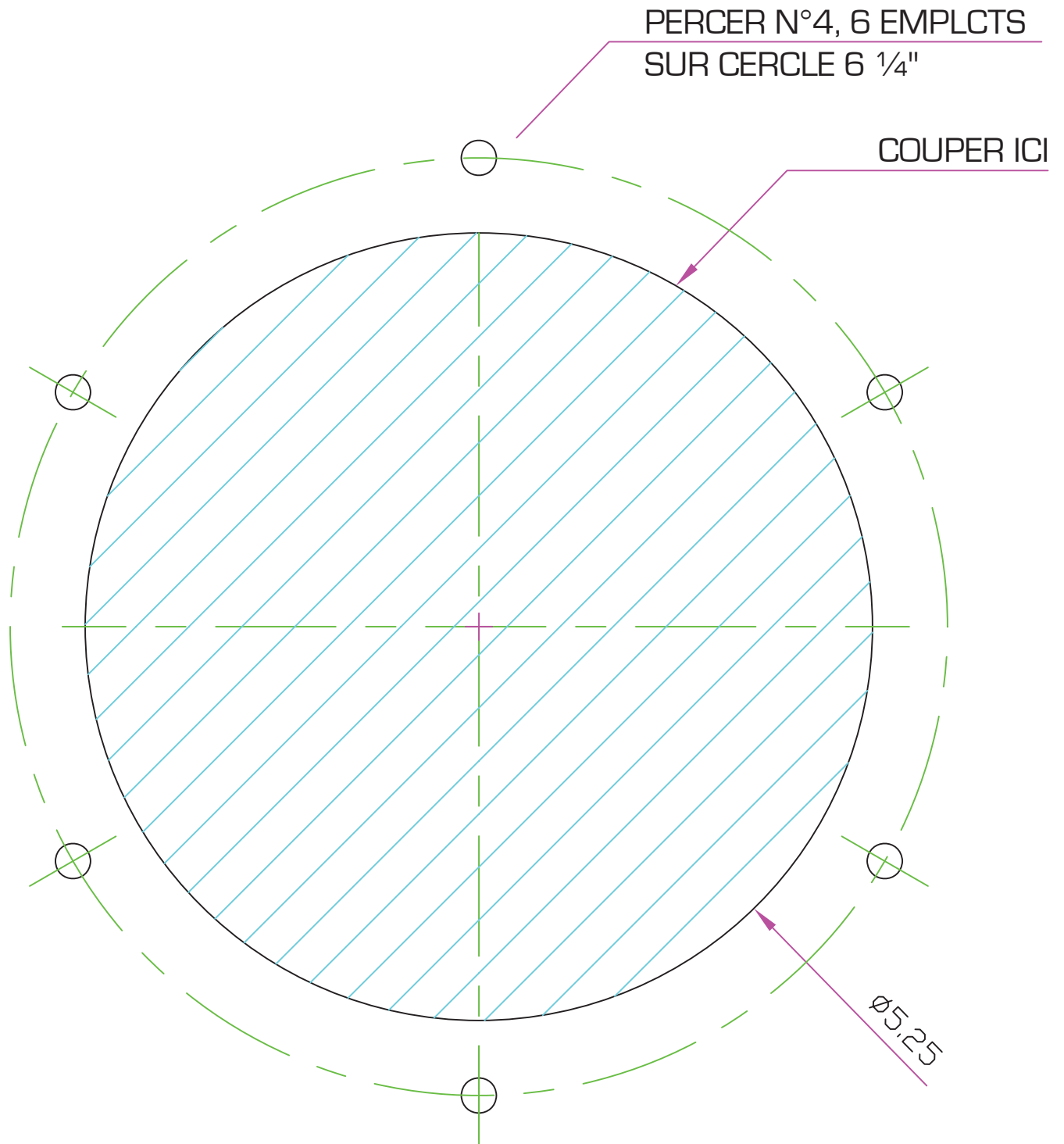

# GABARIT DE DÉCOUPE NÉCESSAIRE FLUIDISEUR E-Z IN

