

INSTALLATIONSANLEITUNG – AUFLOCKERUNGSVENTIL “EZ-IN”

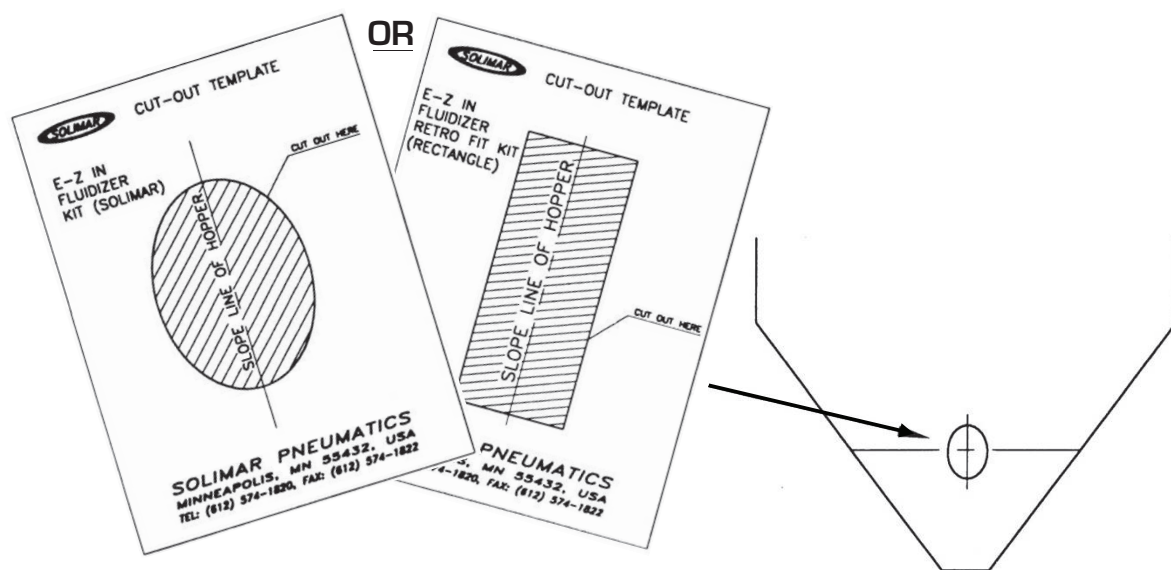

1. Verwenden Sie eine der von Solimar zur Verfügung gestellten Schablonen und übertragen Sie das Muster auf den Trichter. Bei konischen Trichtern darauf achten, dass der Einbaudurchmesser in Plattenmitte größer als 61 cm (24 Zoll) ist. Bei Durchmessern von 61 – 91,4 cm (24 – 36 Zoll) ist eine gewölbte Platte erforderlich, wenn der ovale Satz verwendet wird.



2. Schneiden Sie das angerissene Muster mit einem Brennschneider oder auf andere Weise aus.
3. Schleifen Sie alle Oberflächen des auf diese Weise hergestellten Ausschnitts – die Trichterinnenwände müssen glatt sein und dürfen weder Grate noch Schweißschlacken aufweisen.

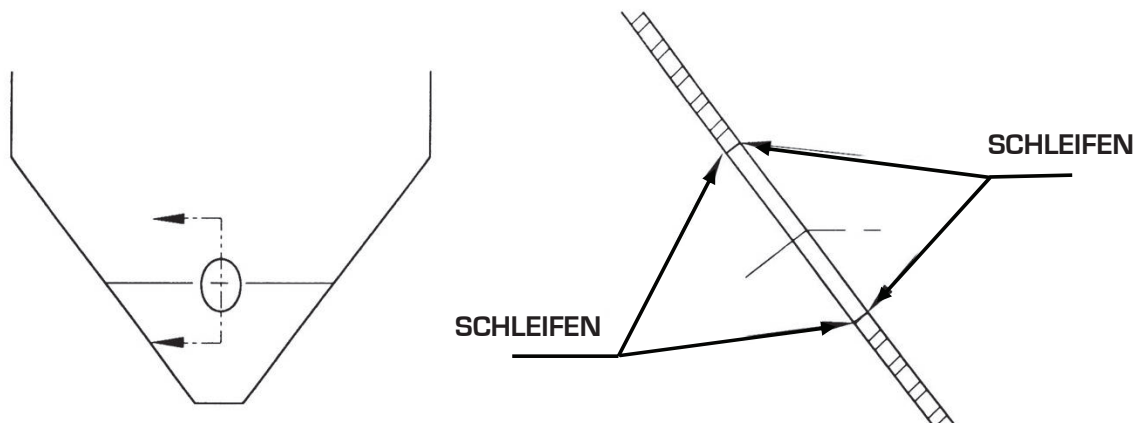

- 4.** Befestigen Sie die Auflockerungsventileinheit mit der Unterlegscheibe und Mutter an der Platte. Setzen Sie die Solimar EZ-IN-Platte mit der Auflockerungsventileinheit ein; achten Sie darauf, dass der Pasmstift am unteren Ende der Öffnung anliegt.

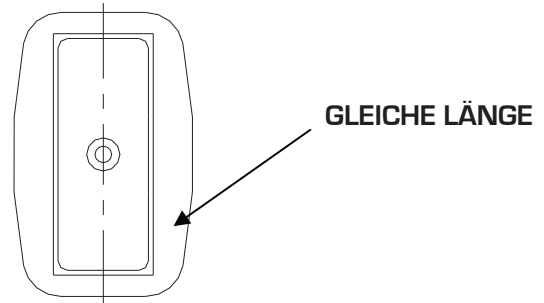
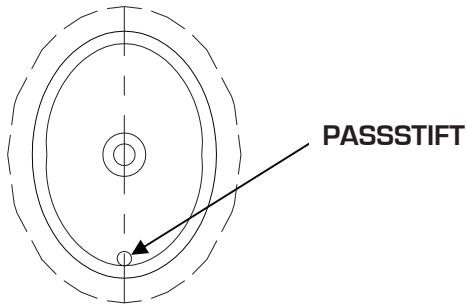

- 5.** Befestigen Sie die Querschiene außen am Trichter mit der Knebelmutter an der Auflockerungsventil-Platten-Baugruppe.

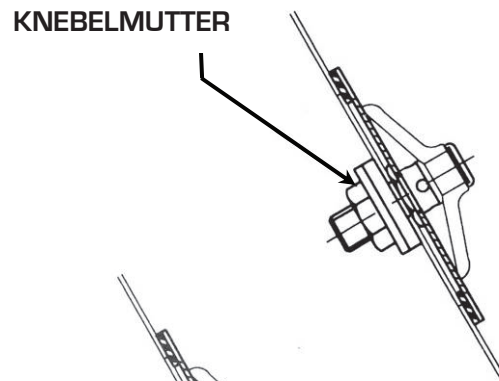
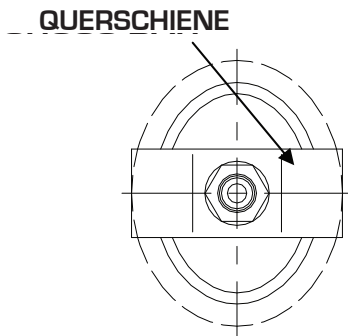

- 6.** Ziehen Sie die Knebelmutter auf ein Drehmoment von 27 Nm an.

- 7.** Schließen Sie die Luftzuleitung am Auflockerungsventil an.

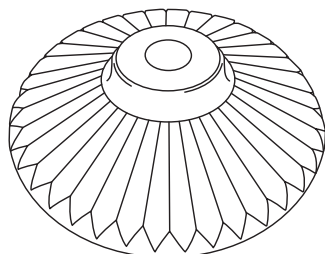
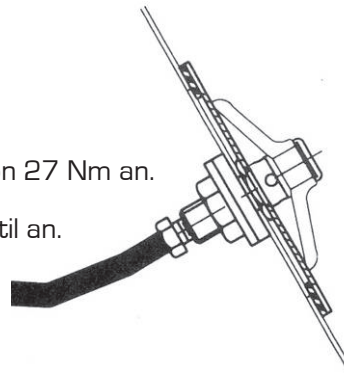

**BESTEHEN SIE AUF ECHTEN
SOLIMAR-VENTILEN MIT DEM
MARKENRECHTLICH GESCHÜTZTEN
RADIALKAMM-DESIGN.**

SCHABLONE E-Z IN- AUFLOCKERUNGSVENTIL- NACHRÜSTSATZ (RECHTECKIG)

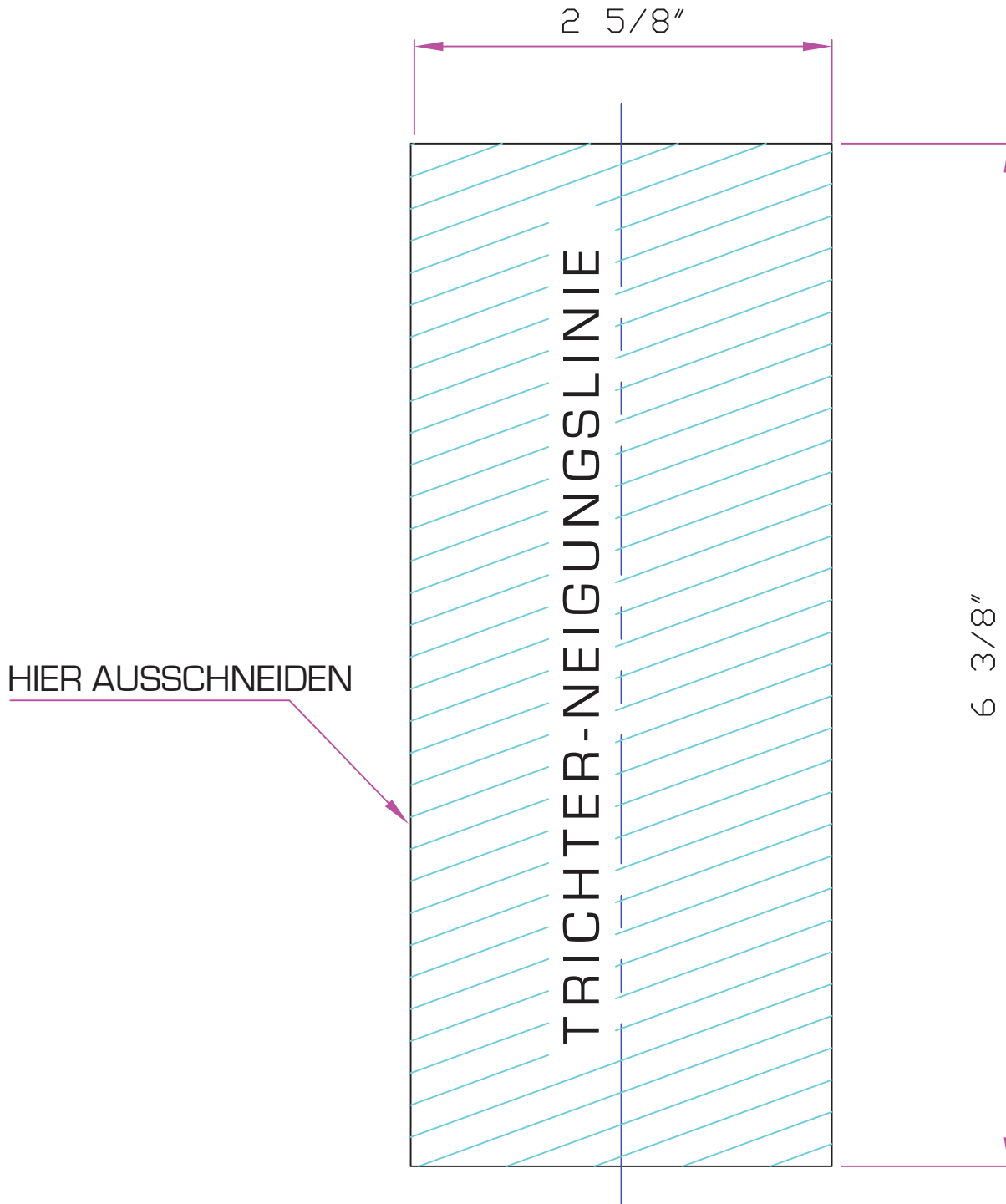

SCHABLONE E-Z IN- AUFLOCKERUNGSVENTIL- NACHRÜSTSATZ (RUND)



BOHRER NR. 4 (0,209), 6
POS AUF 6-1/4" LOCHKREIS

HIER AUSSCHNEIDEN

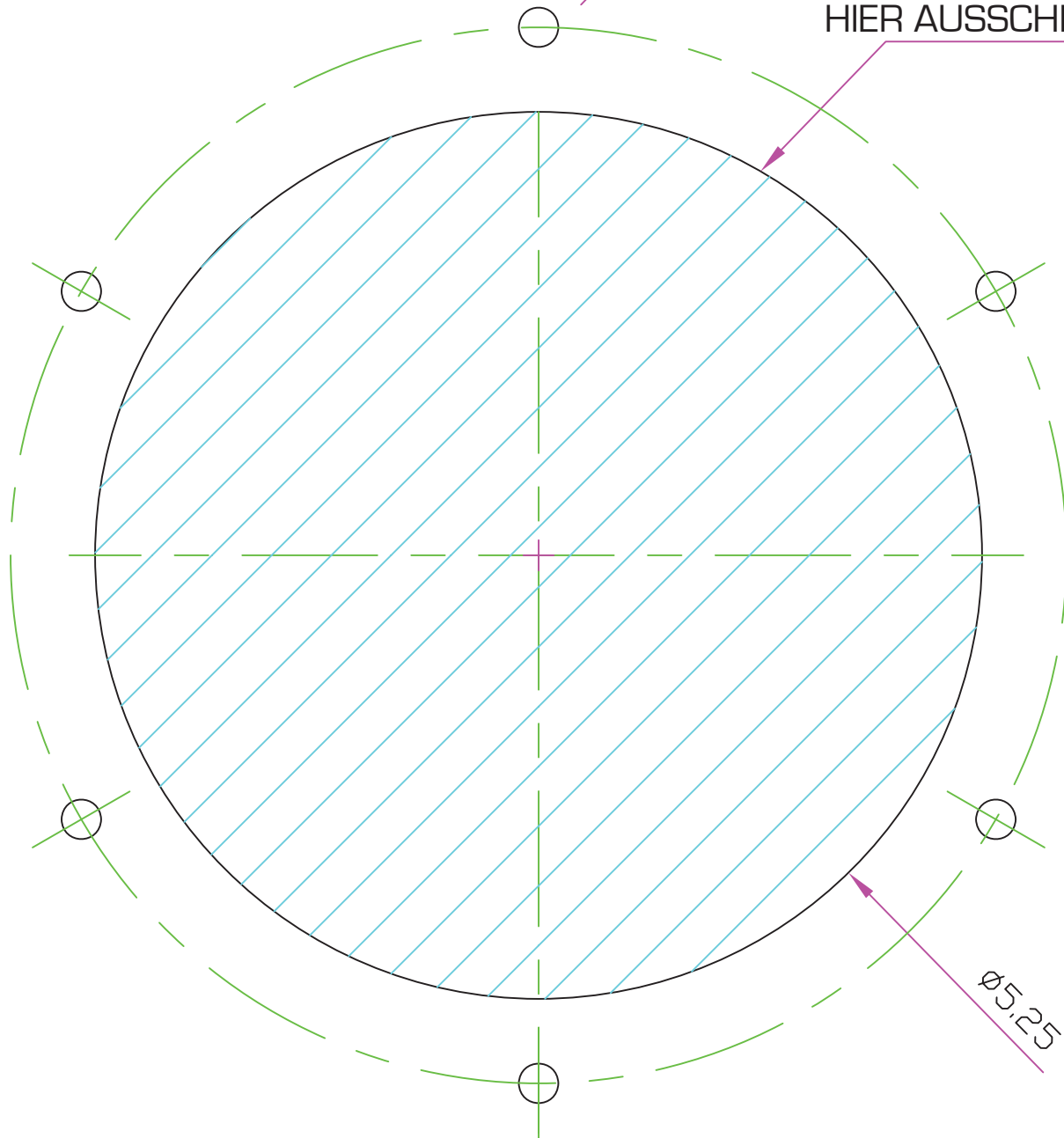

SCHABLONE E-Z IN- AUFLOCKERUNGSVENTIL- EINBAUSATZ (SOLIMAR)

