

安装说明 -EZ-IN (易入) 流化器

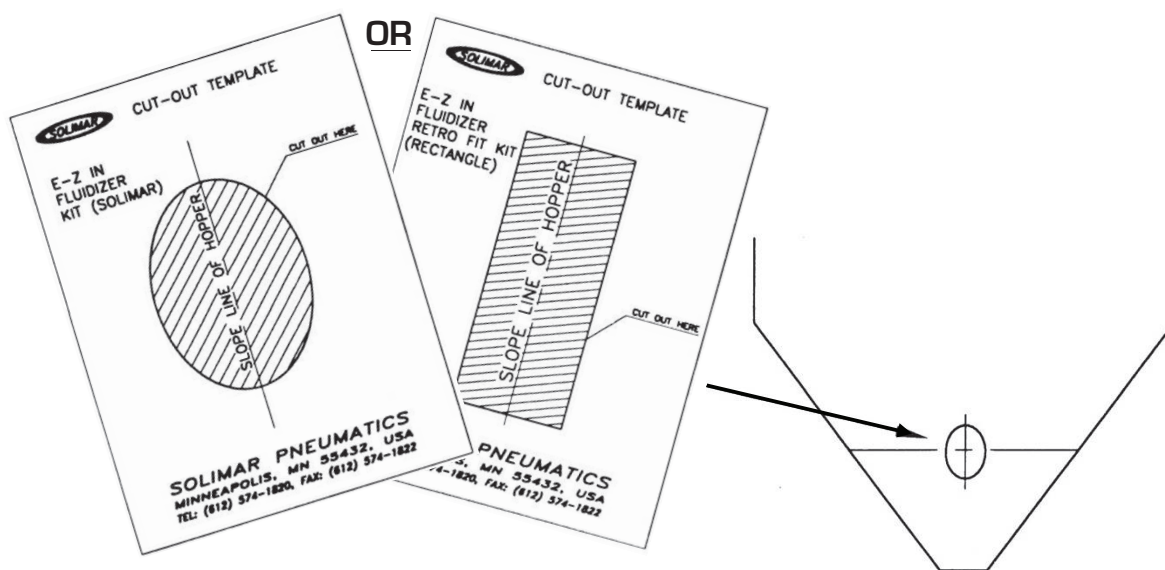

1. 使用索利玛尔提供的一个裁切模板，在料斗上面描出图案。在锥形料斗上，确保板中心的安装直径大于24英寸。使用椭圆套件时，24英寸至36英寸的直径 将需要一块弧形板。



2. 用割炬或其他方式切割描出的图案。
3. 打磨切割开口处的所有表面 - 料斗壁内部必须平滑，不得有任何毛刺焊渣。

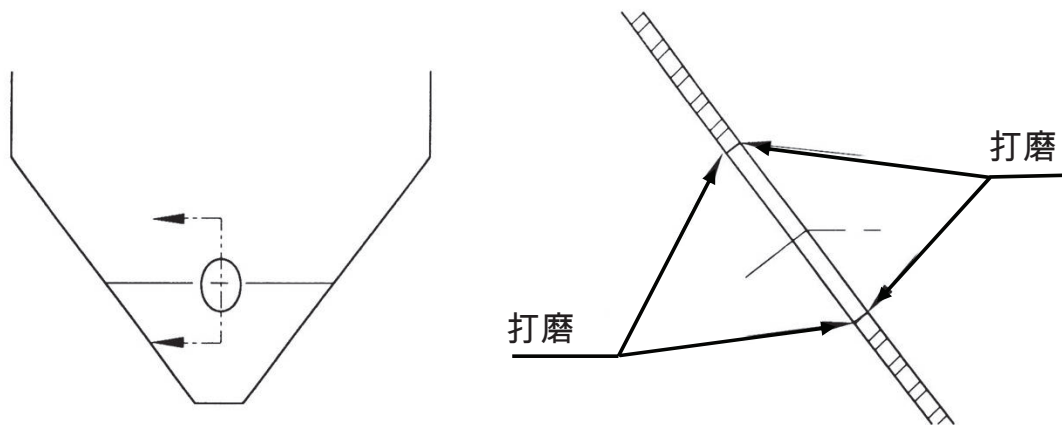

4. 使用垫片和安装螺母将流化器组件附着在板上。把索利玛尔EZ-In（易入）碟和流化器组件插入，确保定位销装在开口的底部。

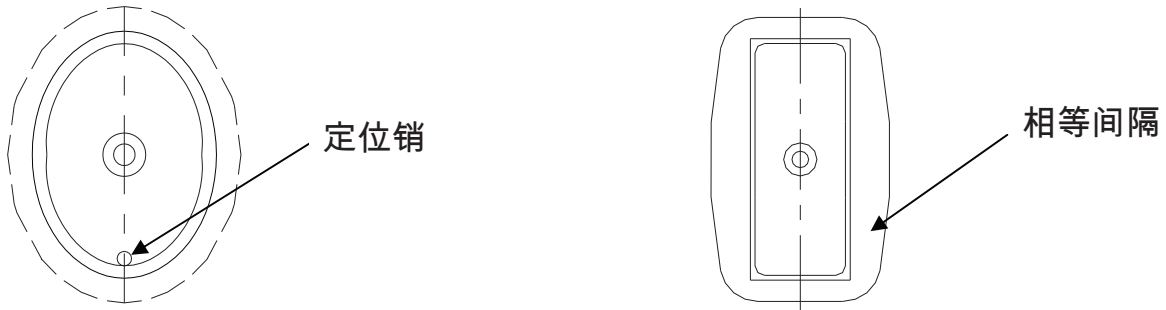

5. 在料斗的外侧，用夹紧螺母把横杆固定在流化器的碟上。

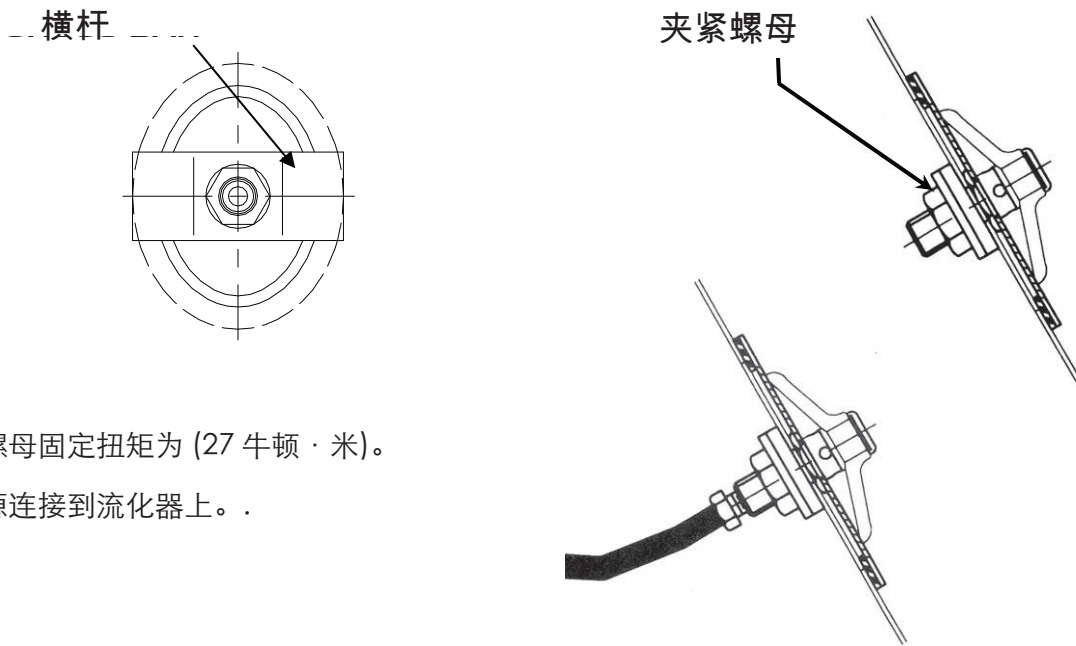

6. 夹紧螺母固定扭矩为 (27 牛顿·米)。
7. 将气源连接到流化器上。

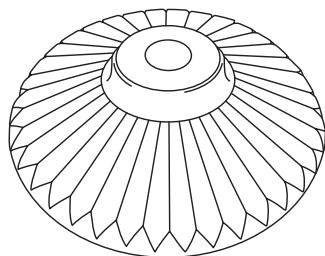

请认准索利玛尔带有放射状突脊商标设计的原厂盘件

裁切模板

E-Z In (易入) 流化器改造
配合套件 (长方形)

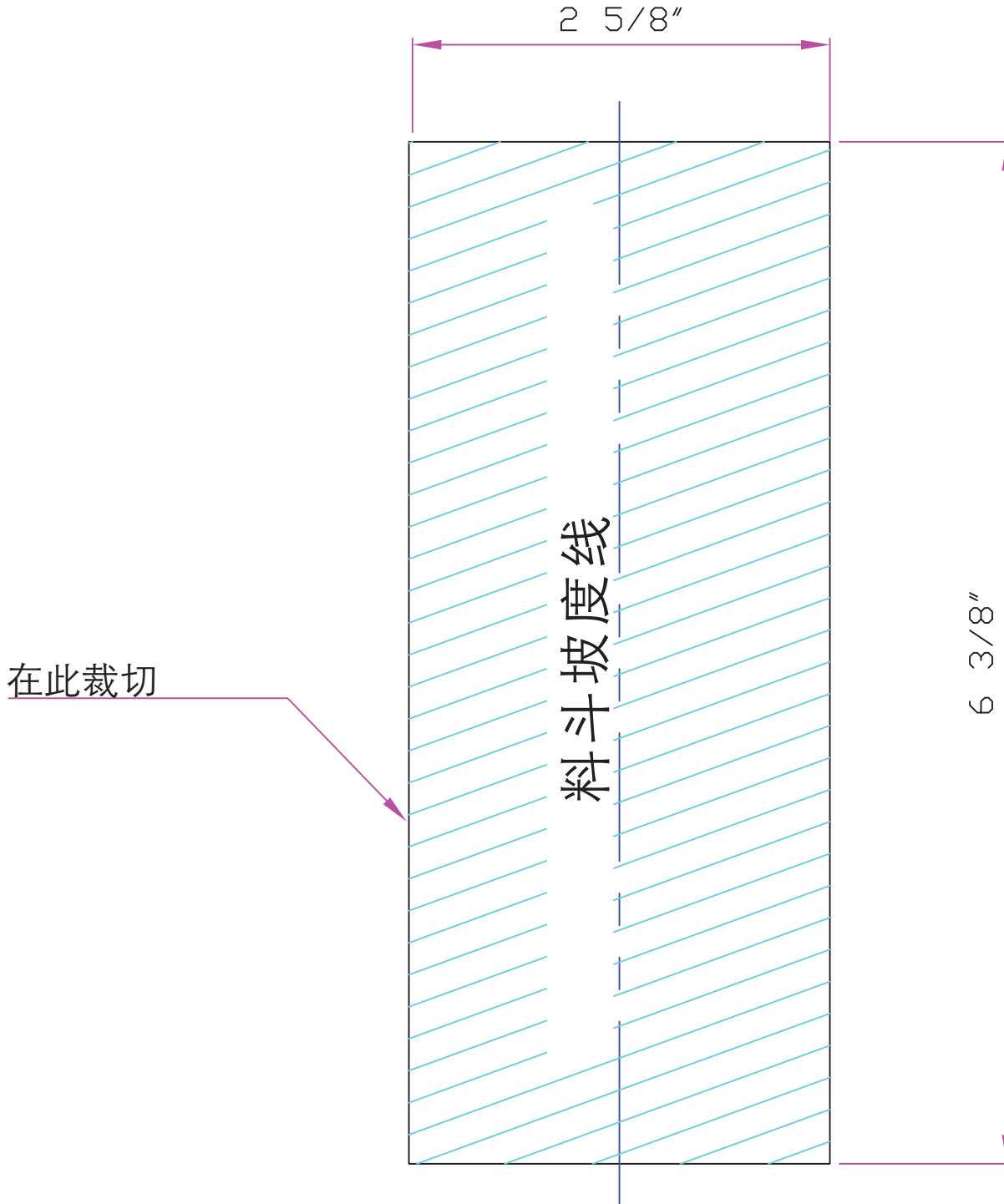

裁切模板

E-Z In (易入) 流化器改造
配合套件 (圆形)

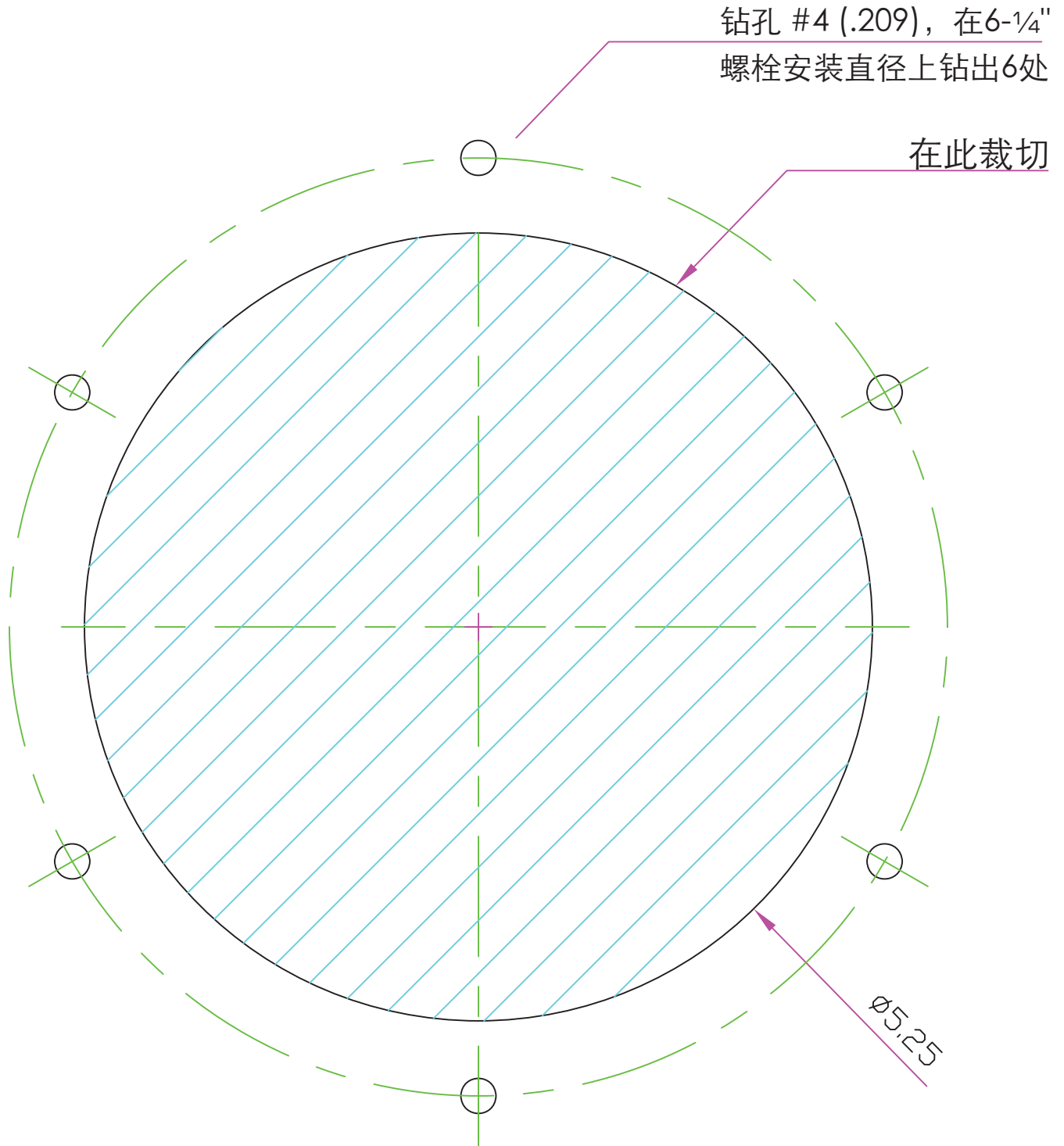

裁切模板

E-Z In (易入) 流化器套件

